

# MASTERCRAFT™/MC

Model no. 068-0018-0  
**WIDE CABINET**

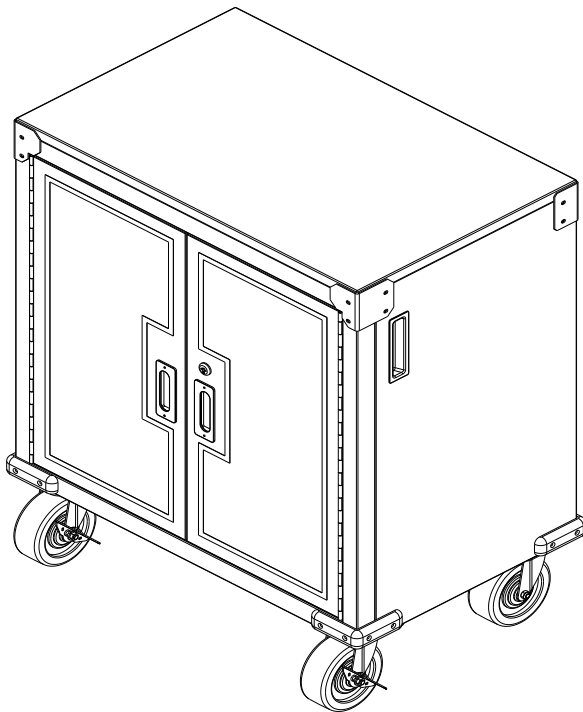

**IMPORTANT:**

Please read this manual carefully before assembling and using this cabinet and save it for reference.

**INSTRUCTION  
MANUAL**

## TABLE OF CONTENTS

Safety	2
Parts List	3
Assembly Instructions	4
Care Instructions	9
Warranty	10

**NOTE:**

If any parts are missing or damaged, or if you have any questions, please call our toll-free helpline at 1-800-689-9928.

**SAVE THESE INSTRUCTIONS**

This manual contains important safety and operating instructions. Read all instructions and follow them with use of this product.

- To reduce the risk of serious injury, read the following safety instructions before assembling and using the cabinet.
- This cabinet is intended for domestic, indoor use only.
- The cabinet should be positioned on a level surface.
- Any assembly or maintenance of the cabinet must be carried out by adults only.
- Arrange for necessary manpower when assembling and moving the cabinet.
- Check all the nuts and bolts periodically for tightness. When required, tighten them again.
- Use a slightly damp, soft cloth to clean the cabinet.
- Do not stand on the cabinet and do not use it as a scaffold.
- Do not exceed the weight limit specified for this cabinet.

Maximum middle shelves load: 66 lb (30 kg).

Maximum cabinet load: 330 lb (150 kg).



### SAVE THESE INSTRUCTIONS

This manual contains important safety and operating instructions. Read all instructions and follow them with use of this product.

## PARTS LIST

No.	Description	Qty.	No.	Description	Qty.
1	Bottom panel	1	15	Swivel wheel w/o brake	2
2	Front frame	1	16	Bumper	4
3	Right side panel	1	17	Magnet	2
4	Left side panel	1	18	Hook	4
5	Right door panel	1	19	Washer (M4)	4
6	Bottom back panel	1	20	Screw A (M4x10)	54
7	Upper back panel	1	21	Screw B (M4x8)	10
8	Left door panel	1	22	Screw D (M8x18)	16
9	Middle shelf	1	23	Screw C (M4x18)	16
10	Solid wood board	1	24	Screwdriver	1
11-1	Left front corner protector	1	27	Key (attached at the door handle)	2
11-2	Right front corner protector	1			
12	Right back corner protector	1			
13	Left back corner protector	1			
14	Swivel wheel with brake	2			

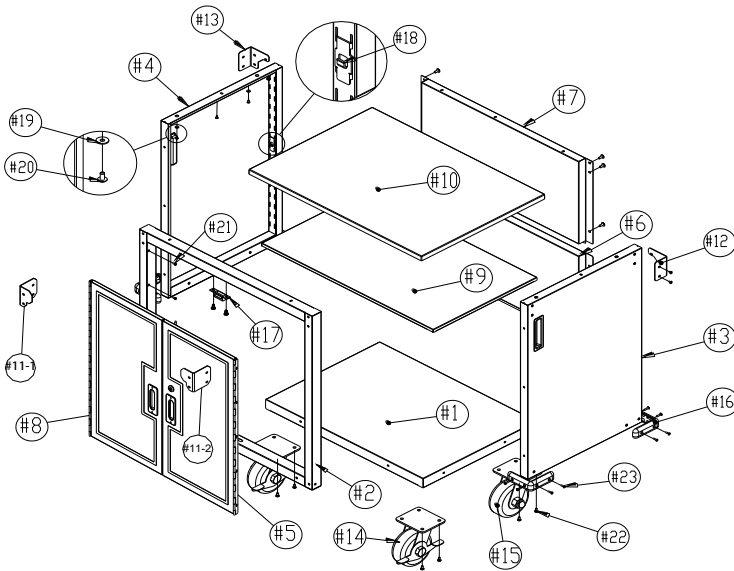
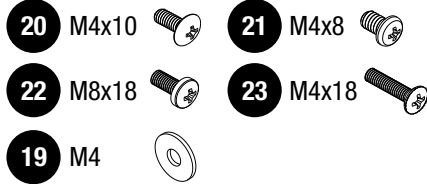

## ASSEMBLY PREPARATION

- Begin the assembly of this cabinet on a clean, level surface.
- Remove all items from the box and ensure that all parts listed on page 3 are present.
- When installing parts that have more than one screw, tighten all screws by hand before finishing tightening them with the provided screwdriver (24).

## ASSEMBLY INSTRUCTIONS

### STEP 1

Open the package, remove and place all parts to the side. Then open the interior packaging containing the solid wood board (10).

**Note:** The solid wood board is packed within an inner cardboard box.

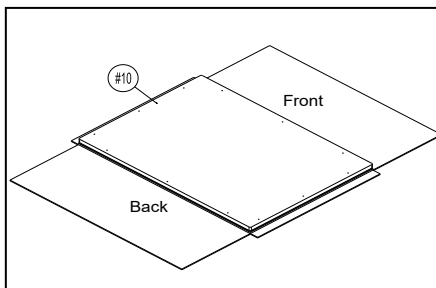

### STEP 2

Attach the magnets (17) to the front frame (2)—one onto the top inside of the front frame near to the elliptical hole, and another one on the bottom of the front frame (2) which is also near an elliptical hole—using the screwdriver (24) with four M4x10 screws A (20) to secure.

Then, attach the front frame (2) onto the solid wood board (10). Line up screw holes and use the screwdriver (24) with two M4x10 screws A (20) to secure.

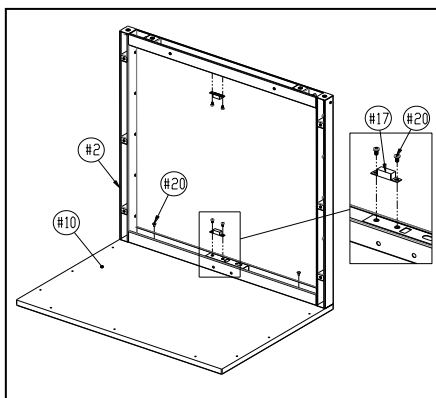

**STEP 3**

Attach the left side panel (4) to the front frame (2) and solid wood board (10). Line up screw holes and use three M4x10 screws A (20) to fasten the left side panel to the front frame (2), then use the screwdriver (24) with three M4x10 screws A (20) and washer (19) to attach to the solid wood board (10).

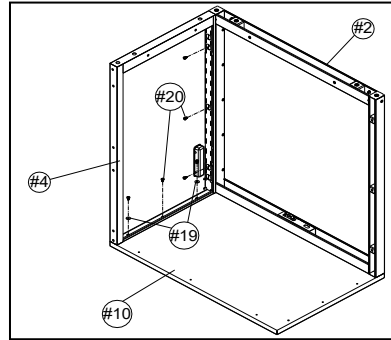
**STEP 4**

Attach the right side panel (3) to the front frame (2) and solid wood board (10), using three M4x10 screws A (20) to fasten the left side panel to the front frame (2), then use the screwdriver (24) with three M4x10 screws A (20) and washers (19) to attach to the solid wood board (10).

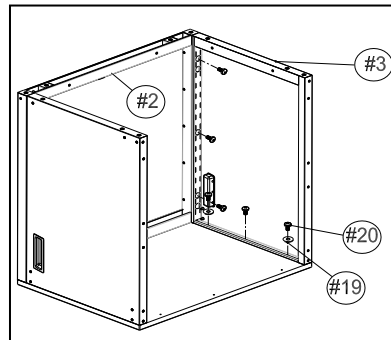
**STEP 5**

Attach the upper back panel and bottom back panel (7 and 6) between the left side panel and right side panel (4 and 3). Make sure the top of the upper back panel (7) is on the solid wood board (10) as the sticker indicates. Line up the screw holes, and use the screwdriver (24) with eleven M4x10 screws A (20) to secure them.

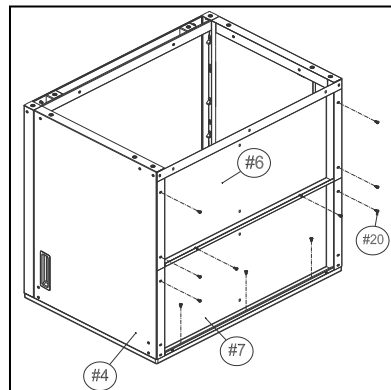

### STEP 6

Attach the bottom panel (1) to the left side panel (4), right side panel (3), front frame (2) and bottom back panel (6). Line up the screw holes and use the screwdriver (24) with seven M4x10 screws A (20) to secure.

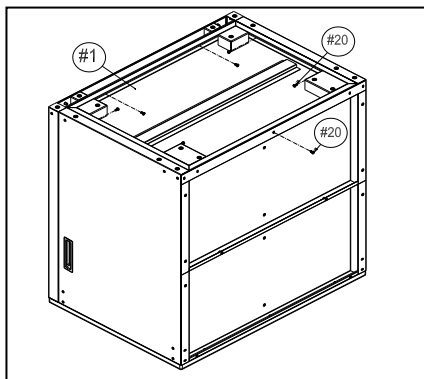

**Note:** Only the inner holes of the left side panel, right side panel, front frame and bottom back panel are used for attaching the bottom panel. The other four side holes at the corners are reserved for bumpers.

### STEP 7

Attach swivel wheels with brake and swivel wheels w/o brake (14 and 15) to the bottom panel (1) and surrounding frame. Make sure the swivel wheels with brake are installed at the front side. Use the screwdriver (24) with sixteen M8x18 screws D (22) to secure them.

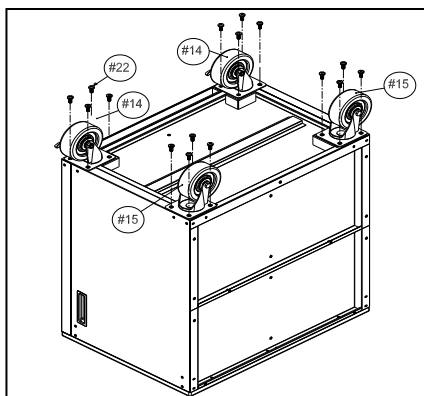

### STEP 8

Attach bumpers (16) to the bottom four corners of the cabinet. Use the screwdriver (24) with sixteen M4x18 screws C (23) to secure them.

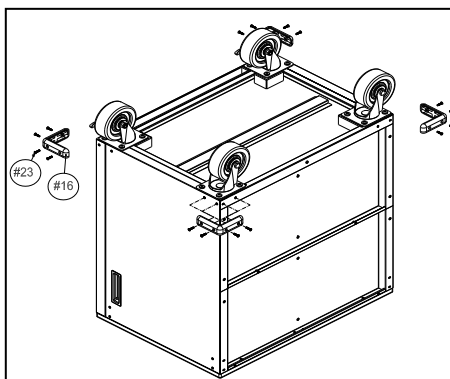

**STEP 9**

Attach the right back corner protector and left back corner protector (12 and 13) to the top back side of the cabinet. Use the screwdriver (24) with ten M4x10 screws A (20) to secure them. Then attach the left front corner protector and right front corner protector (11-1 and 11-2) to the top front side of the cabinet. Use the screwdriver (24) with eight M4x10 screws A (20) to secure them.

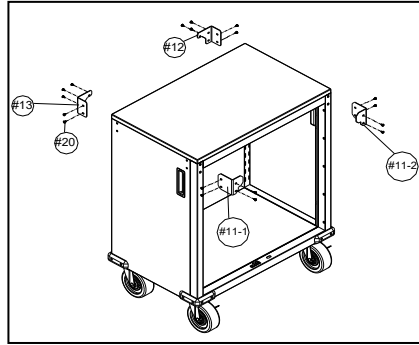
**STEP 10**

Attach left door panel (8) to the left side of front frame (2). Line up the screw holes and use the screwdriver (24) with five M4x8 screws B (21) to secure. Attach right door panel (5) to the right side of front frame (2). Line up the screw holes and use the screwdriver (24) with five M4x8 screws B (21) to secure.

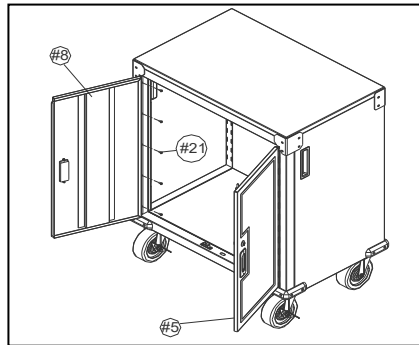

**Note:** The screw holes on the door hinge have some tolerance, thereby enabling the door to be adjusted and centred on the frame.

**STEP 11**

Decide the height for the middle shelf. Position the hooks (18) into the four side hook slots of the cabinet body, and make sure they are at the same height position.

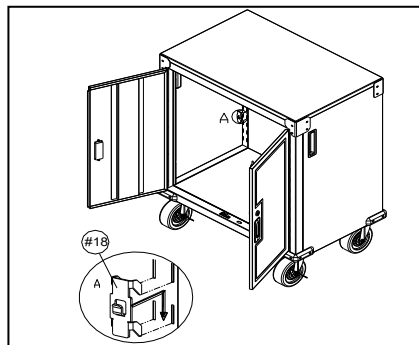



**STEP 12**

Place the middle shelf (9) into the cabinet, and push it down onto the hooks (18).

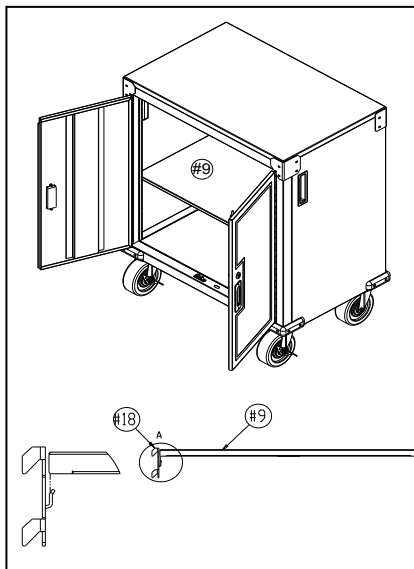

The cabinet is ready to use. Use the key (27) to lock the right door (5) of the cabinet if desired.

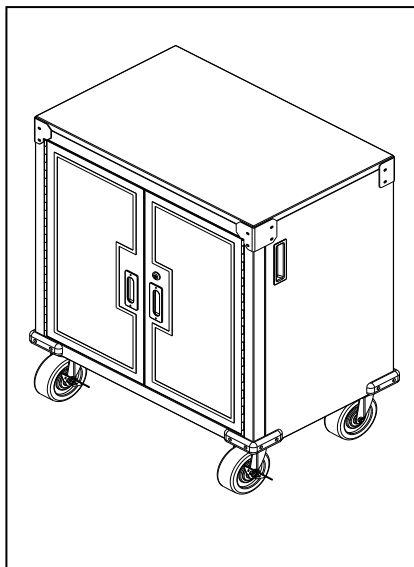

model no. 068-0018-0 | contact us 1-800-689-9928

To safely manage unwanted fingerprints and prevent new stains, perform the following steps:

- Lightly wipe with warm water and clean microfibre cloth.
- Wipe away excess water with a dry, clean cloth.

### **Wood Top Care Instructions**

Our tops are made with real wood, and while great care is taken to ensure consistent top colour and graining, there may be natural variations between finished products. We hand select the wood for every top to ensure the material is undamaged and naturally beautiful. If the wood top is received with excessive damage or splitting, we will guarantee replacement of the top. Variations of colour, and minor scratches in the clear coat finish will not be reason for replacement.

### **Restore Shallow Scratches or Chips**

The wood surface of this product is finished with a polyurethane coat. If the wood top becomes chipped or scratched, a polyurethane coat can be reapplied to restore a smooth texture and protect from future damage.

- Please follow the manufacturer's instructions on the product for application.

This Mastercraft® product carries a one (1) year warranty from the date of the original retail purchase, against defects in material and workmanship. Subject to the conditions and limitations described below, this product, if returned to us with proof of purchase within the stated warranty period and if covered under this warranty, will be repaired or replaced (with the same model, or one of equal value or specification), at our discretion. We will bear the cost of any repair or replacement and any costs of labour relating thereto.

**These warranties are subject to the following conditions and limitations:**

- a.** a bill of sale verifying the purchase and purchase date must be provided;
- b.** this warranty will not apply to any product or part thereof which is worn or broken or which has become inoperative due to abuse, misuse, accidental damage, neglect or lack of proper installation, operation or maintenance (as outlined in the applicable owner's manual or operating instructions) or which is being used for industrial, professional, commercial or rental purposes;
- c.** this warranty will not apply to normal wear and tear or to expendable parts or accessories that may be supplied with the product which are expected to become inoperative or unusable after a reasonable period of use;
- d.** this warranty will not apply to routine maintenance and consumable items such as, but not limited to, fuel, lubricants, vacuum bags, blades, belts, sandpaper, bits, fluids, tune-ups or adjustments;
- e.** this warranty will not apply where damage is caused by repairs made or attempted by others (i.e., persons not authorized by the manufacturer);
- f.** this warranty will not apply to any product that was sold to the original purchaser as a reconditioned or refurbished product (unless otherwise specified in writing);
- g.** this warranty will not apply to any product or part thereof if any part from another manufacturer is installed therein or any repairs or alterations have been made or attempted by unauthorized persons;
- h.** this warranty will not apply to normal deterioration of the exterior finish, such as, but not limited to, scratches, dents, paint chips, or to any corrosion or discolouring by heat, abrasive and chemical cleaners; and
- i.** this warranty will not apply to component parts sold by and identified as the product of another company, which shall be covered under the product manufacturer's warranty, if any.

### **Additional Limitations**

This warranty applies only to the original purchaser and may not be transferred. Neither the retailer nor the manufacturer shall be liable for any other expense, loss or damage, including, without limitation, any indirect, incidental, consequential or exemplary damages arising in connection with the sale, use or inability to use this product.

### **Notice to Consumer**

This warranty gives you specific legal rights, and you may have other rights, which may vary from province to province. The provisions contained in this warranty are not intended to limit, modify, take away from, disclaim or exclude any statutory warranties set forth in any applicable provincial or federal legislation.

Made in China

Imported by

Mastercraft Canada Toronto, Canada M4S 2B8

# MASTERCRAFT™/MC

Modèle n° 068-0018-0  
**ARMOIRE LARGE**

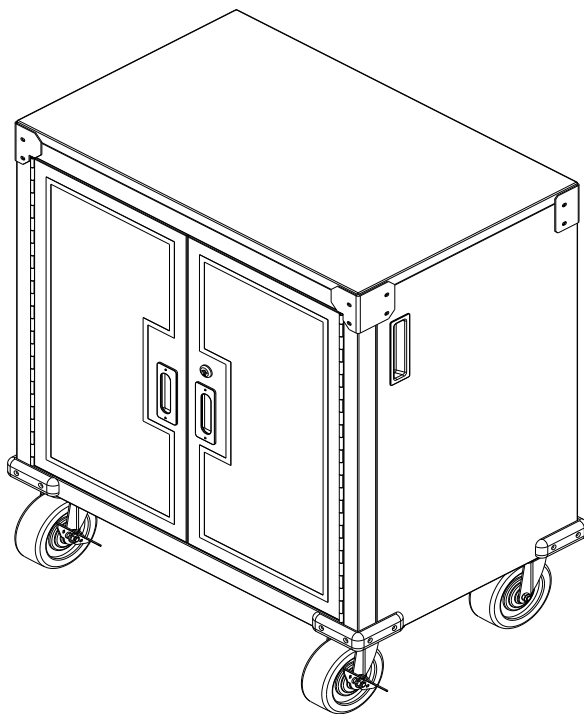

**IMPORTANT :**

Veuillez lire attentivement ce guide avant d'assembler et d'utiliser cette armoire large et le conserver à titre de référence.

**GUIDE  
D'UTILISATION**

## TABLE DES MATIÈRES

Sécurité	2
Liste des pièces	3
Instructions d'assemblage	4
Consignes d'entretien	9
Garantie	10

### REMARQUE :

Si des pièces sont manquantes ou endommagées, ou si vous avez des questions, veuillez contacter notre service de soutien téléphonique sans frais au 1 800 689-9928.



### CONSERVEZ CES INSTRUCTIONS

Le présent guide d'utilisation contient un mode d'emploi et des consignes de sécurité importants. Lisez et respectez toutes les instructions lorsque vous utilisez cet article.

- Pour réduire les risques de blessures graves, lisez les consignes de sécurité suivantes avant d'assembler et d'utiliser l'armoire.
- Cette armoire est conçue pour un usage domestique, à l'intérieur seulement.
- L'armoire doit être placée sur une surface plane.
- Tout assemblage ou entretien de l'armoire doit être effectué par des adultes seulement.
- Demandez à d'autres personnes de vous aider à assembler et déplacer l'armoire.
- Vérifiez périodiquement le serrage de tous les écrous et boulons. Au besoin, resserrez-les.
- Utilisez un chiffon doux légèrement humide pour nettoyer l'armoire.
- Ne vous tenez pas debout sur l'armoire et ne l'utilisez pas comme échafaudage.
- Ne dépassez pas la limite de poids spécifiée pour cette armoire.

Charge maximale du tiroir : 66 lb (30 kg).

Charge maximale de l'armoire : 330 lb (150 kg).



**CONSERVEZ CES INSTRUCTIONS**

Le présent guide d'utilisation contient un mode d'emploi et des consignes de sécurité importants. Lisez et respectez toutes les instructions lorsque vous utilisez cet article.

## LISTE DES PIÈCES

N°	Description	Qté	N°	Description	Qté
1	Panneau inférieur	1	15	Roue pivotante avec frein	2
2	Cadre avant	1	16	Butoir	4
3	Panneau latéral droit	1	17	Aimant	2
4	Panneau latéral gauche	1	18	Crochet	4
5	Panneau de porte droite	1	19	Rondelle (M4)	4
6	Panneau arrière inférieur	1	20	Vis A (M4x10)	54
7	Tablette arrière supérieure	1	21	Vis B (M4x8)	10
8	Panneau de porte gauche	1	22	Vis D (M8x18)	16
9	Tablette de milieu	1	23	Vis C (M4x18)	16
10	Panneau en bois solide	1	24	Tournevis	1
11-1	Protecteur d'angle avant gauche	1	27	Clé (attaché à la poignée de porte)	2
11-2	Protecteur d'angle avant droit	1			
12	Protecteur de coin arrière droit	1			
13	Protecteur de coin arrière gauche	1			
14	Roue pivotante avec frein	2			

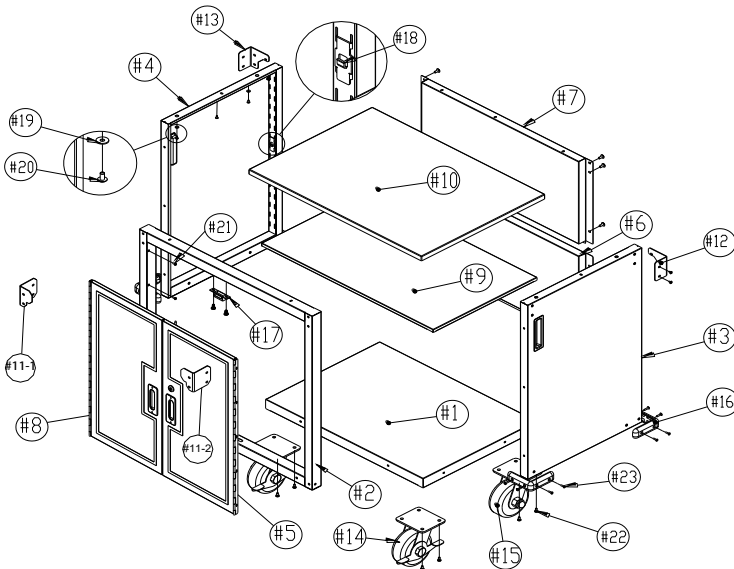
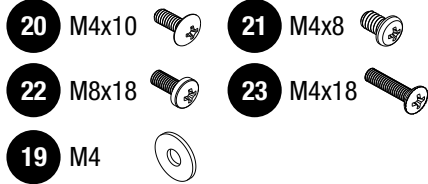



## PRÉPARATION DE L'ASSEMBLAGE

- Commencez l'assemblage de cette armoire sur une surface propre et plane.
- Retirez tous les articles de la boîte et assurez-vous que toutes les pièces énumérées à la page 3 sont présentes.
- Lors de l'installation de pièces ayant plus d'une vis, serrez toutes les vis à la main avant de les serrer à l'aide du tournevis (24) fourni.

## INSTRUCTIONS D'ASSEMBLAGE

### ÉTAPE 1

Ouvrez l'emballage, retirez et mettez toutes les pièces de côté. Ouvrez ensuite l'emballage interne contenant le panneau en bois solide (10).

**Remarque :** Le panneau en bois solide est emballé dans une boîte intérieure de carton.

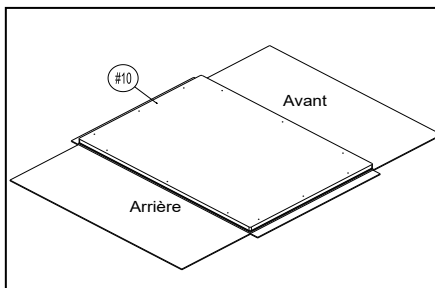

### ÉTAPE 2

Fixez les aimants (17) au cadre avant (2)—un sur le dessus à l'intérieur du cadre avant près du trou elliptique, et un autre au bas du cadre avant (2) qui est près du trou elliptique également—à l'aide du tournevis (24) avec quatre vis A M4 x 10 (20).

Alignez ensuite les trous de vis du cadre avant (2) sur le panneau en bois solide (10) et fixez à l'aide du tournevis (24) et avec deux vis A M4 x 10 (20).

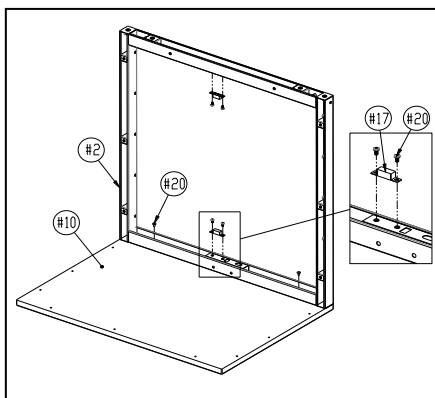

**ÉTAPE 3**

Fixez le panneau latéral gauche (4) au cadre avant (2) et au panneau en bois solide (10). Alignez les trous de vis et utilisez trois vis M4x10 A (20) pour serrer le panneau latéral gauche au cadre avant (2), puis serrez les trois vis M4x10 A (20) et rondelles (19) à l'aide d'un tournevis (24) pour fixer au panneau en bois solide (10).

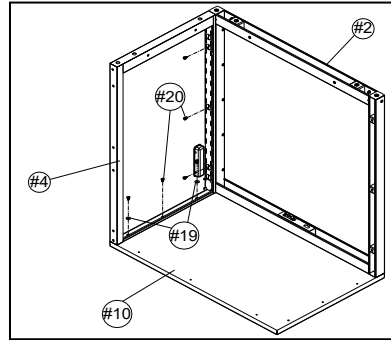
**ÉTAPE 4**

Fixez le panneau latéral droit (3) au cadre avant (2) et au panneau en bois solide (10) au moyen de trois vis M4x10 A (20) pour serrer le panneau latéral gauche au cadre avant (2), et serrez les trois vis M4x10 A (20) et rondelles (19) à l'aide d'un tournevis (24) pour fixer au panneau en bois solide (10).

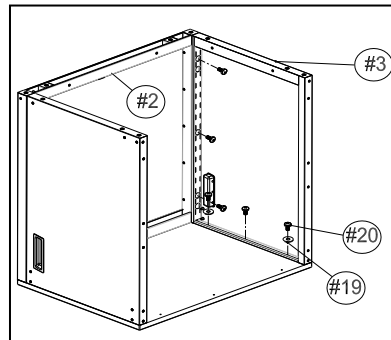
**ÉTAPE 5**

Fixez le panneau arrière supérieur et le panneau arrière inférieur (7 et 6) entre le panneau latéral gauche et le panneau latéral droit (4 et 3). Assurez-vous que le haut du panneau arrière supérieur (7) se trouve sur le panneau en bois solide (10) comme l'indique l'autocollant. Alignez les trous de vis, puis serrez les onze vis M4x10 A (20) à l'aide du tournevis (24).

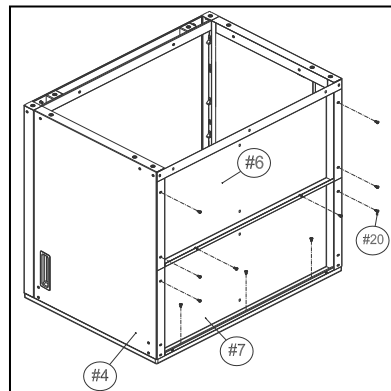

## ÉTAPE 6

Fixez le panneau inférieur (1) au panneau latéral gauche (4), au panneau latéral droit (3), au cadre avant (2) et au panneau inférieur arrière (6). Alignez les trous de vis et utilisez le tournevis (24) avec sept vis A M4 x 10 (20) pour les fixer.

**Remarque :** Seuls les trous intérieurs du panneau latéral gauche, du panneau latéral droit, du cadre avant et du panneau arrière inférieur sont utilisés pour fixer le panneau inférieur. Les quatre autres trous latéraux dans les coins sont réservés pour les pare-chocs.

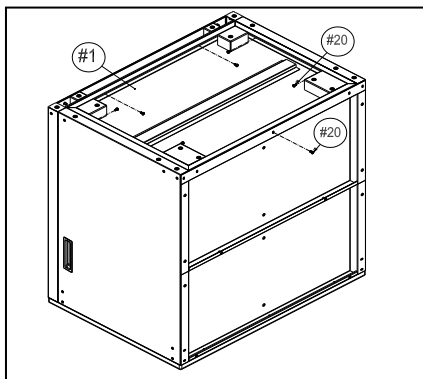

## ÉTAPE 7

Fixez les roues pivotantes avec frein et les roues pivotantes sans frein (14 et 15) au panneau inférieur (1) et au châssis.

Assurez-vous que les roues pivotantes avec frein sont installées à l'avant. Utilisez le tournevis (24) avec seize vis D M8 x 18 (22) pour les fixer.

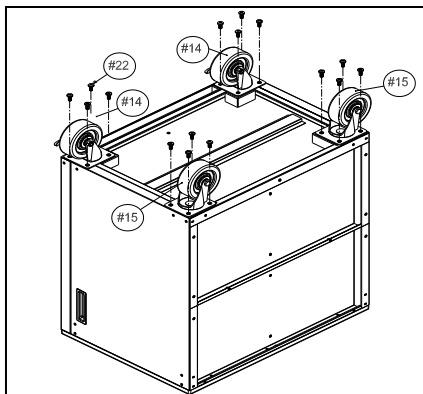

## ÉTAPE 8

Fixez les pare-chocs (16) aux quatre coins inférieurs de l'armoire. Utilisez le tournevis (24) et seize vis C M8 x 18 (23) pour les fixer.

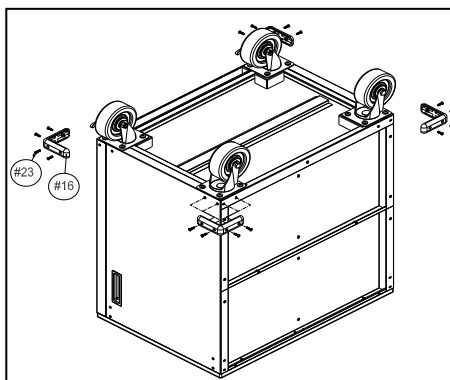

**ÉTAPE 9**

Fixez le protecteur de coin arrière droit et le protecteur de coin arrière gauche (12 et 13) sur le côté supérieur arrière de l'armoire.

Utilisez le tournevis (24) avec dix vis A M4 x 10 (20) pour les fixer.

Fixez ensuite le protecteur de coin avant gauche et le protecteur de coin avant droit (11-1 et 11-2) sur le côté avant supérieur de l'armoire. Utilisez le tournevis (24) avec huit vis A M4 x 10 (20) pour les fixer.

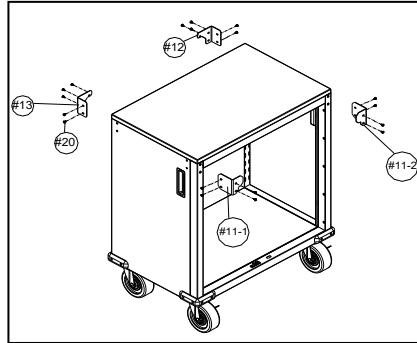
**ÉTAPE 10**

Alignez les trous de vis du panneau de porte gauche (8) sur le côté gauche du cadre avant (2) et fixez à l'aide du tournevis (24) et de cinq vis B M4 x 8 (21).

Alignez les trous de vis du panneau de porte droit (5) sur le côté droit du cadre avant (2) et fixez à l'aide du tournevis (24) et de cinq vis B M4 x 8 (21).

**Remarque :** Les trous de vis sur la charnière de porte ont une certaine tolérance, permettant ainsi à la porte d'être ajustée et centrée sur le cadre.

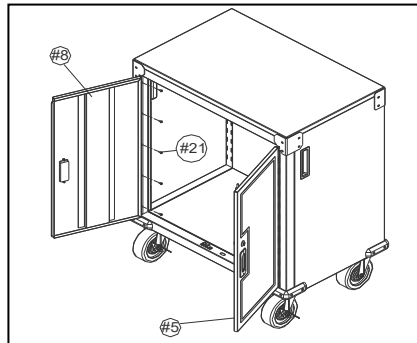
**ÉTAPE 11**

Déterminez la hauteur de la tablette du milieu. Placez les crochets (18) dans les quatre fentes du crochet latéral du corps de l'armoire et assurez-vous qu'ils sont à la même hauteur.

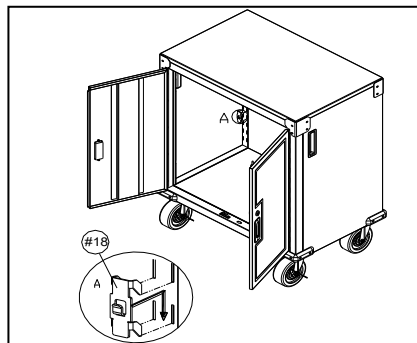

**ÉTAPE 12**

Placez la tablette du milieu (9) dans l'armoire et poussez-la sur les crochets (18).

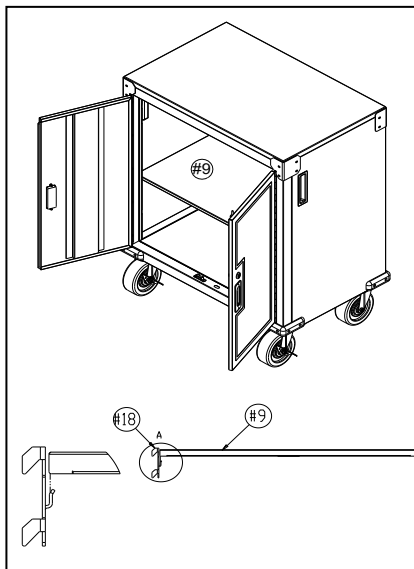

L'armoire est prête à l'emploi. Utilisez la clé (27) pour verrouiller la porte droite (5) de l'armoire, si vous le désirez.

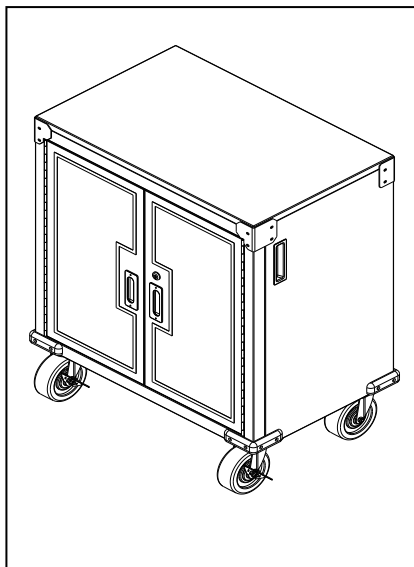

Modèle n° 068-0018-0 | Contactez-nous au 1 800 689-9928

Pour nettoyer les traces de doigts indésirables et prévenir l'apparition de nouvelles taches, procédez comme suit :

- Essuyez légèrement avec de l'eau tiède et un chiffon microfibre propre.
- Essuyez l'excès d'eau avec un chiffon propre et sec.

### **Instructions d'entretien du plateau supérieur en bois**

Nos plateaux supérieurs sont fabriqués avec du bois véritable, et bien que l'on prenne grand soin d'assurer une couleur et un grain de dessus uniformes, il peut y avoir des variations naturelles entre les produits finis. Nous choisissons à la main le bois pour chaque dessus pour nous assurer que le matériel est intact et naturellement beau. Si le plateau supérieur en bois est excessivement abîmé ou fendu, nous garantirons son remplacement. Les variations de couleur ainsi que les rayures mineures du revêtement transparent, ne constituent pas des motifs de remplacement.

### **Réparation des rayures et des éclats superficiels**

La surface en bois de ce produit est finie avec une couche de polyuréthane. Si le plateau supérieur en bois devient ébréché ou rayé, une couche de polyuréthane peut être réappliquée pour restaurer une texture lisse et protéger contre les dommages futurs.

- Veuillez suivre les instructions du fabricant sur le produit pour l'application.

Ce produit Mastercraft<sup>MD</sup> est garanti pour une période de un (1) an à compter de la date d'achat au détail d'origine, contre les défauts de matériaux et de fabrication. Sous réserve des conditions et limitations décrites ci-dessous, ce produit, s'il nous est retourné avec une preuve d'achat au cours de la période de garantie indiquée et s'il est couvert par cette garantie, sera réparé ou remplacé (avec le même modèle, ou un modèle de valeur ou de spécifications égales), à notre discrétion. Nous assumerons les frais liés à la réparation ou au remplacement ainsi que le coût de la main-d'œuvre connexe.

**La présente garantie est assujettie aux conditions et restrictions qui suivent:**

- a.** une preuve d'achat confirmant l'achat et la date d'achat doit être fournie;
- b.** la présente garantie ne s'applique à aucun article ou pièce d'un article qui est usé ou brisé, qui est devenu hors d'usage en raison d'un emploi abusif ou inapproprié, d'un dommage accidentel, d'une négligence ou d'une installation, d'une utilisation ou d'un entretien inappropriés (selon la description figurant dans le guide d'utilisation ou le mode d'emploi applicable) ou qui est utilisé à des fins industrielles, professionnelles, commerciales ou locatives;
- c.** la présente garantie ne s'applique pas à l'usure normale ou aux pièces ou accessoires non réutilisables qui sont fournis avec le produit et qui deviendront vraisemblablement inutilisables ou hors d'usage après une période d'utilisation raisonnable;
- d.** la présente garantie ne s'applique pas à l'entretien régulier et aux articles de consommation comme le carburant, les lubrifiants, les sacs d'aspirateur, les lames, les courroies, le papier abrasif, les embouts, les mises au point ou les réglages;
- e.** la présente garantie ne s'applique pas lorsque les dommages sont causés par des réparations ou des tentatives de réparation faites par des tiers (c'est-à-dire des personnes non autorisées par le fabricant);
- f.** la présente garantie ne s'applique à aucun produit qui a été vendu à l'acheteur original à titre de produit remis en état ou remis à neuf (à moins qu'il n'en soit prévu autrement par écrit);
- g.** la présente garantie ne s'applique à aucun produit qui a été vendu à l'acheteur original à titre de produit remis en état ou remis à neuf (à moins qu'il n'en soit prévu autrement par écrit);
- h.** la présente garantie ne s'applique pas à la détérioration normale du fini extérieur, notamment les éraflures, les bosses et les éclats de peinture, ou à la corrosion ou à la décoloration causée par la chaleur, les produits abrasifs et les produits de nettoyage chimiques; et
- i.** la présente garantie ne s'applique pas aux pièces vendues par une autre entreprise et décrites comme telles, lesquelles pièces sont couvertes par la garantie du fabricant s'y rapportant, le cas échéant.

### **Restrictions supplémentaires**

La présente garantie s'applique uniquement à l'acheteur original et ne peut être transférée. Ni le détaillant ni le fabricant ne sont responsables des autres frais, pertes ou dommages, y compris les dommages indirects, accessoires, consécutifs ou exemplaires liés à la vente ou à l'utilisation du présent produit ou à l'impossibilité de l'utiliser.

### **Avis au consommateur**

La présente garantie vous accorde des droits spécifiques, mais vous pourriez disposer d'autres droits, qui peuvent différer d'une province à l'autre. Les dispositions qui figurent dans la présente garantie ne visent pas à limiter, à modifier, à réduire ou à exclure une quelconque garantie prévue dans les lois provinciales ou fédérales applicables.

Fabriqué en Chine

Importé par

Mastercraft Canada Toronto, Canada M4S 2B8